

# “KONDO” LEVER BLOCK

ด้วยเทคโนโลยีการผลิตภายใต้มาตรฐานญี่ปุ่น  
สินค้าจึงมีขนาดกะทัดรัด น้ำหนักเบา และยังมีความแข็งแรงเพิ่มขึ้น!!

## คุณสมบัติเด่น

- มีระบบเบรกเพื่อความปลอดภัย รอกจะหยุดทันทีเมื่อมี Shock Load และกลับมาใช้งานได้เพียงใช้แรงมือปรับ
- เป็นอุปกรณ์ที่ใช้งานง่าย เหมาะกับงานหลายประเภท
- ใช้มีความแข็งแรงด้วยกรรมวิธี heat treatment จึงทนทานอย่างยิ่งต่อการสึกกร่อน และเสียดสีขณะใช้งาน
- ด้ามจับทำด้วยยางอย่างดี ทำให้จับสบาย ใช้งานง่ายขึ้น
- ตะขอเกี่ยวแข็งแรง และออกแบบพิเศษโดยมี Latch และส่วนนูนด้านในเพื่อป้องกันการเลื่อนหลุดของลวดสลิงขณะใช้งานในแนวตั้ง
- ตะขอสามารถหมุนได้ 360 องศา จึงปรับใช้ง่าย
- มีป้ายตราสินค้า KONDOTEC และแสดงเครื่องหมายมาตรฐาน CE

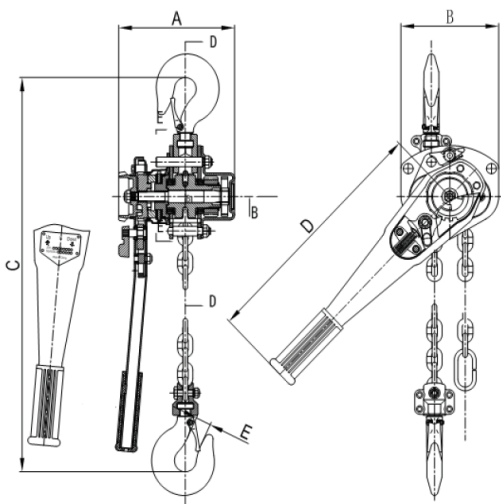

SPECIFICATION									
Rated Load (T)	0.25	0.5	0.75	1	1.5	2	3	6	9
Test Load (T)	0.375	0.75	1.125	1.5	2.25	3	4.5	9	13.5
Standard Lift(m)	1	1.5	1.5	1.5	1.5	1.5	1.5	1.5	1.5
Min. distance between 2 hooks (mm)	205	260	295	295	335	385	450	615	720
Effort required at capacity (N)	217	303	140	185	234	251	363	370	375
Diameter of Load Chain (mm)	4	5	6	6	7.1	8	10	10	10
Number of Load Chain	1	1	1	1	1	1	1	2	3
Dimensions (mm)	A	92	110	152	152	175	175	195	195
	B	75	82	128	128	148	160	181	232
	C	205	260	295	295	335	385	450	615
	D	153	261	256	256	368	368	368	368
	D	17	23	24	24	36	34	35	47
Net Weight (kg)	1.85	4.6	7.7	8	10.6	14.8	20	28	46

